

平成9年築のリフォーム住宅

1,650万円
(税込)

牛島小・城南中学区

4LDK、駐車3台可

お支払い例

月々 63,689円

ボーナス払い無し

借入額 1,650万円
金利 1.2%(3年固定) 返済期間 25年間
として

当社売主の為、仲介手数料はかかりません。



リフォーム箇所

- クロス、ふすま、障子貼替
- トイレ便器新品取替
- ボイラー新品
- 屋根・外壁塗装 ■ 一部フロア材新品
- ガスレンジをIHクッキングヒーターに交換
- ハウスクリーニング

物件概要

- ・所在地：秋田市仁井田二ツ屋二丁目3番16号
- ・地積：224.3㎡(67.85坪)
- ・床面積：111.3㎡(33.66坪)・間取：4LDK
- ・設備：都市ガス・公共下水・建築年月：平成9年3月新築
- ・平成18年9月リフォーム 取引態様：売主

※内覧ご希望の方はお気軽にお電話にてお申し込みください。

随時ご案内いたします。

二階間取図

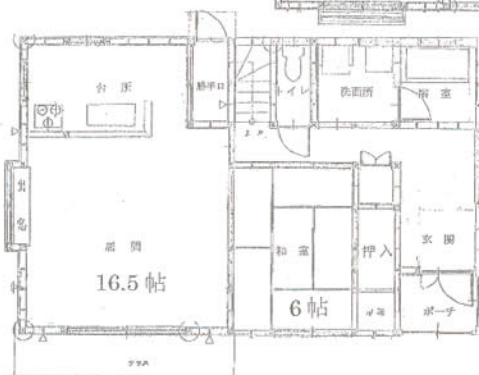
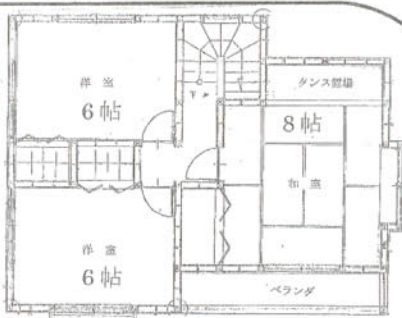

一階間取図

ご案内図



次世代の住空間を創造する。

株式会社 プライムハウス

☎018-831-5566

秋田市桜二丁目16-23
〒010-0042 (横山金足線沿い)
FAX. 018-831-5565

●秋田県知事免許(2)第1725号 ●(社)秋田県宅地建物取引業協会会員 ●(社)全国宅地建物取引業保証協会会員 ●東北地区不動産公正取引協議会加盟

http://www.primehouse.co.jp

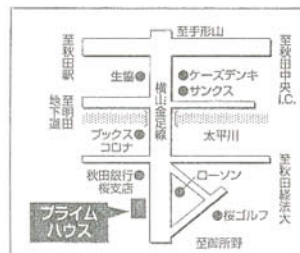

* 牛島東七丁目・土地 *

価格 **1,020** 万円 牛島小・城南中学区
 (坪単価16.7万円/3.3㎡)

【物件概要】

所在地：秋田市牛島東七丁目 地内

地積：201.17㎡ (60.85坪)

用途地域：第1種低層住居専用地域

地目：宅地

建ぺい率：50% 容積率：80%

設備：公共下水・都市ガス

学区：牛島小・城南中学区

※ 古家有、解体更地渡し。

取引態様：仲介

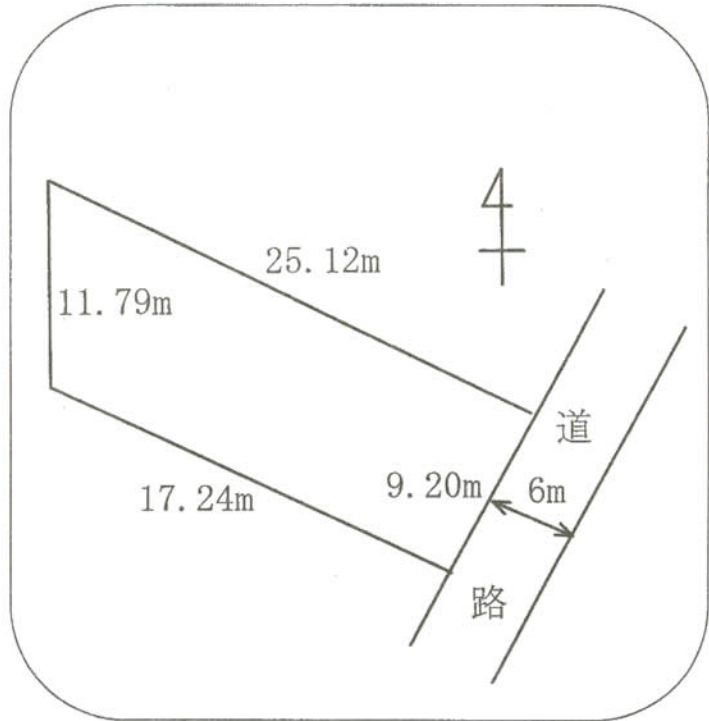

※建築条件はございません。

ご案内図

